

# Anita

## Anitan

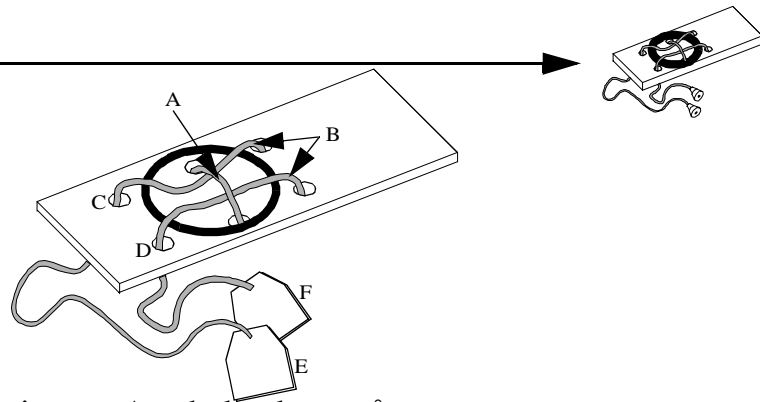

1. Tag tag i snöre A och dra det uppåt.
2. Kläm ihop snöre A mellan tumme och pekfinger. Stick ner det genom hål C.
3. När öglan är på undersidan trär du kula E genom öglan.
4. Dra sedan tillbaka snöret genom hålet.
5. Gör nu samma sak genom hål D och trä kula F genom öglan.
6. Dra nu upp snöret genom hålet.
7. Ringen är nu loss!

1. Pull cord A upwards.
2. Squeeze cord A between your thumb and indexfinger. Put the cord through hole C.
3. When the loop is on the other side you should thread bell E through the loop.
4. Pull the cord back through the hole.
5. Do the same thing through hole D and thread bell F through the loop.
6. Pull the cord back through the hole.
7. The ring is free!



**Knep & Knåp**  
Bodastigen 17  
SE-151 68 Södertälje  
telephone:

08-552 48266 +468-552 48266

[www.knepknap.com](http://www.knepknap.com)

[info@knepknap.com](mailto:info@knepknap.com)

# Anita

## Anitan

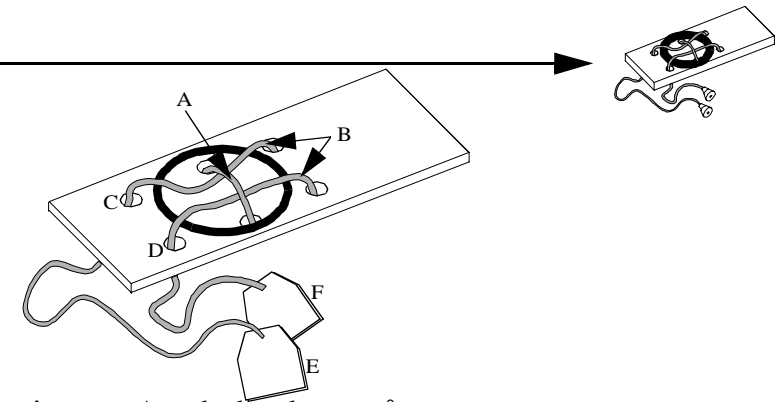

1. Tag tag i snöre A och dra det uppåt.
2. Kläm ihop snöre A mellan tumme och pekfinger. Stick ner det genom hål C.
3. När öglan är på undersidan trär du kula E genom öglan.
4. Dra sedan tillbaka snöret genom hålet.
5. Gör nu samma sak genom hål D och trä kula F genom öglan.
6. Dra nu upp snöret genom hålet.
7. Ringen är nu loss!

1. Pull cord A upwards.
2. Squeeze cord A between your thumb and indexfinger. Put the cord through hole C.
3. When the loop is on the other side you should thread bell E through the loop.
4. Pull the cord back through the hole.
5. Do the same thing through hole D and thread bell F through the loop.
6. Pull the cord back through the hole.
7. The ring is free!



**Knep & Knåp**  
Bodastigen 17  
SE-151 68 Södertälje  
telephone:

08-552 48266 +468-552 48266

[www.knepknap.com](http://www.knepknap.com)

[info@knepknap.com](mailto:info@knepknap.com)